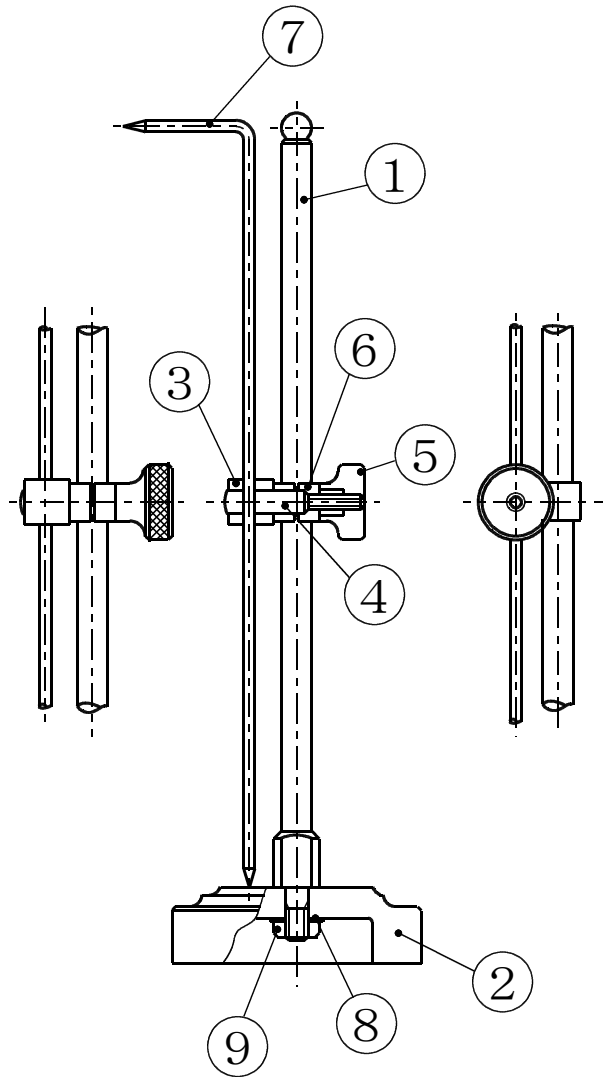

00010-98

製
図

照合 番号	品名	材質	個数	記事
1	トースカン柱	SS41	1	
2	トースカン台	FC20	1	
3	締付ボルト	SS41	1	
4	締付カラー	SS41	1	
5	締付ナット	C3604B	1	
6	締付コマ	SK3	1	焼入・焼モドシ
7	針	SK3	1	先端焼入
8	座金	SPCC	1	プレス打抜き
9	ナット	SS41	1	購入品

埼玉大学工学部実習工場

製
図

1986. 03. 23

昭和61年度
機械工作実習材
質個
数 1尺
度

1:2

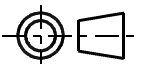
図
名

組立図(トースカン)

図
番

86-01000

10010-98 製図

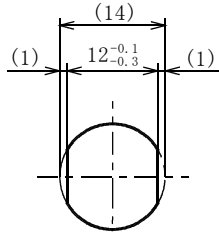

A-A断面

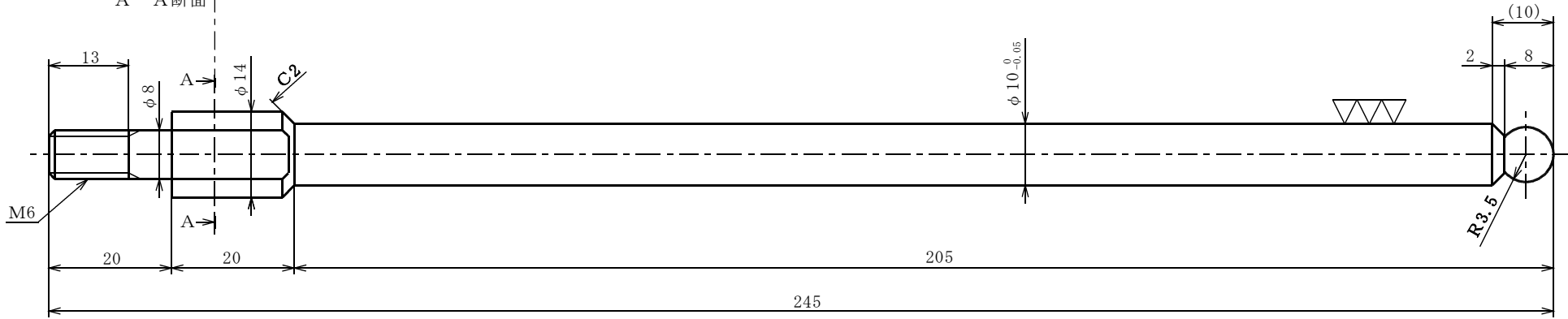

埼玉大学工学部実習工場			製図	1986.03.23			
昭和61年度 機械工作実習	材質	SS41	個数	1	尺度	1:1	
図名	トースカン柱			図番	86-01001		

86-01002

製図

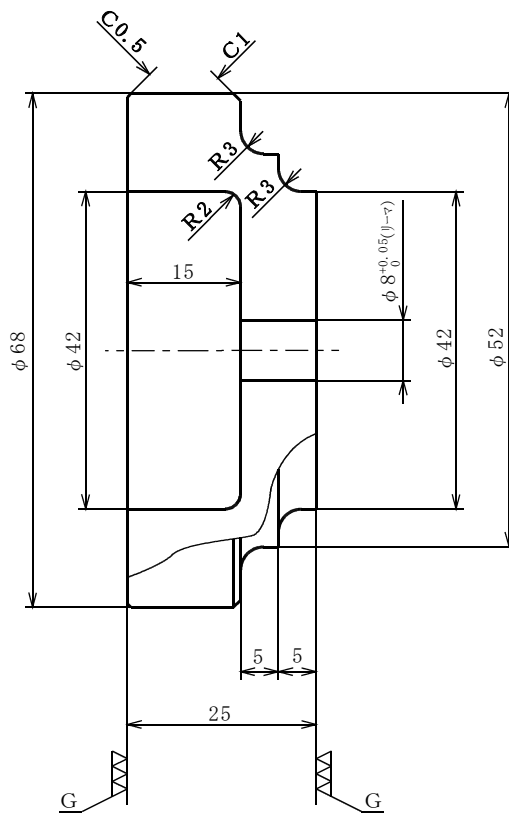

埼玉大学工学部実習工場			製図	1986.03.23	
昭和61年度 機械工作実習	材質 FC20	個数 1	尺度	1:1	
図名 トースカン台			図番	86-01002	

86010-98

製
図

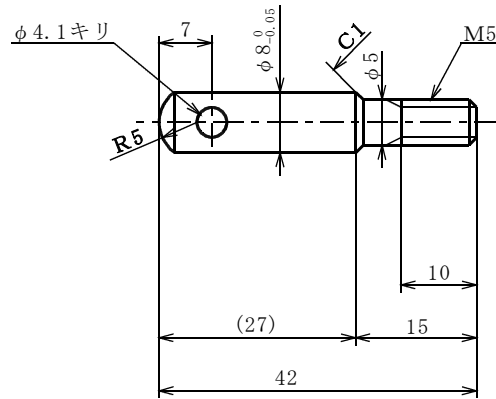

埼玉大学工学部実習工場				製 図	1986.03.23		
昭和61年度 機械工作実習	材 質	SS41	個 数	1	尺 度	1:1	
図 名	締付ボルト				図 番	86-01003	

86-01004

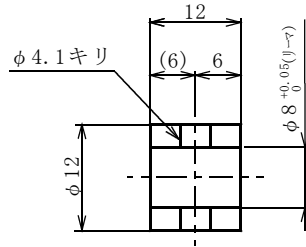

埼玉大学工学部実習工場				製図	1986.03.23		
昭和61年度 機械工作実習	材質	SS41	個数	1	尺度	1:1	
図名	締付カラー				図番	86-01004	

86-01005

製図

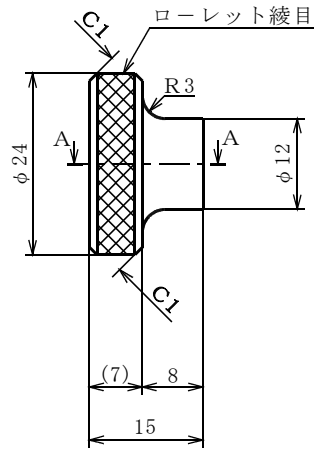
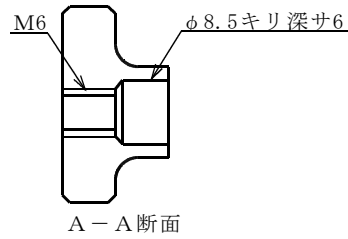

埼玉大学工学部実習工場			製図	1986.03.23	
昭和61年度 機械工作実習	材質 C3604B	個数 1	尺度	1:1	
図名	締付ナット			図番	86-01005

90010-98

製図

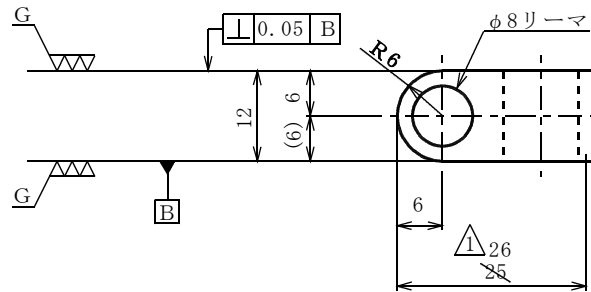
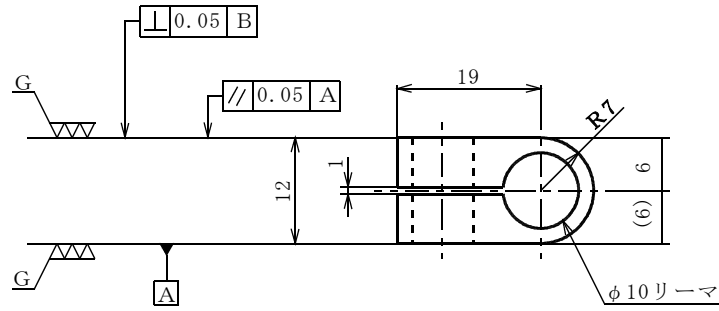

△ 誤記 (86.04.10訂正)

埼玉大学工学部実習工場				製図	1986.03.23	
昭和61年度 機械工作実習	材質	SK3	個数	1	尺度	1:1
図名 締付コマ					図番	86-01006

86-01007

製
図

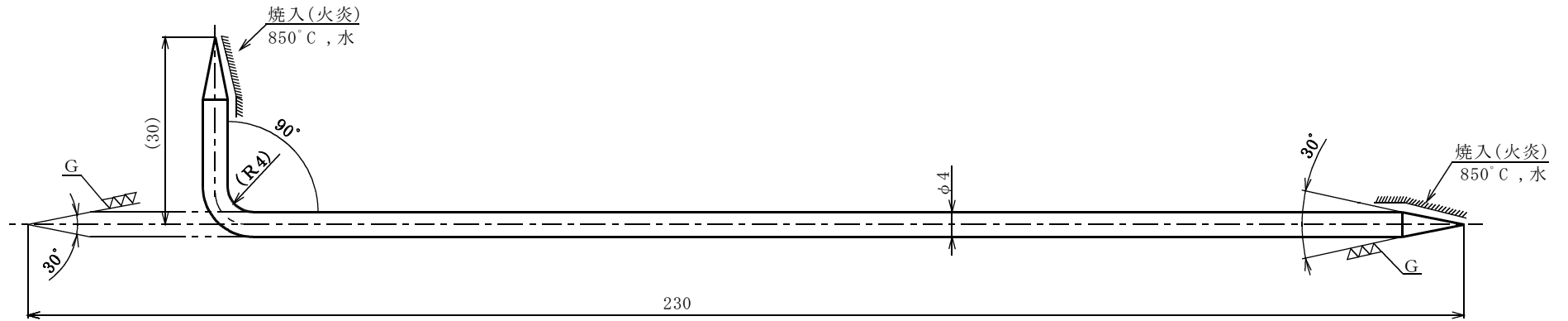

埼玉大学工学部実習工場				製 図	1986. 03. 23
昭和61年度 機械工作実習	材 質	SK3	個 数	1	尺 度
針				図 番	86-01007

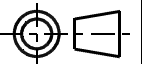

80010-98

製
図

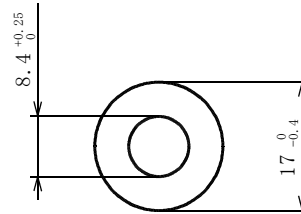
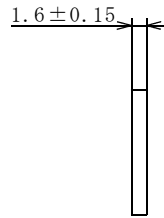

埼玉大学工学部実習工場				製 図	1986.03.23	
昭和61年度 機械工作実習	材 質	SPCC	個 数	1	尺 度	1:1
図 名	座金				図 番	86-01008